

Utsikten – Tvedestrand

4 idylliske eneboliger ved sjøen



Om prosjektet

På vakre Utsikten i Tvedestrand, rett ved sjøen, bygger Hedalm Anebyhus 4 flotte eneboliger. Utsikten er et etablert boligområde og ligger idyllisk til. Det er kun få minutter gange ned til en flott badestrand og brygge hvor det er mulig å kjøpe/leie båt plass.

De 4 husene heter Skjellerud, Rønningen og Luna (2 stk). Husene er på mellom 120-168 m² og strekker seg over to plan. Det følger hhv med dobbel- og enkelgarasje til boligene. Luna har i tillegg en flott balkong i 2. etasje med utsikt mot sjøen.

Grunnmur- og murerarbeid er allerede ferdig og i løpet av sommeren vil byggetillatelsen for alle boligene være klare. Vi vil starte byggingen i løpet av høsten.

Tomtene leveres grovplanert med gruset vei.

Kjøreavstander

- Tvedestrand sentrum: 9 min
- Grimstad: 33 min
- Kragerø: 50 min
- Drammen: 2 t 24 min
- Oslo: 2 t 53 min



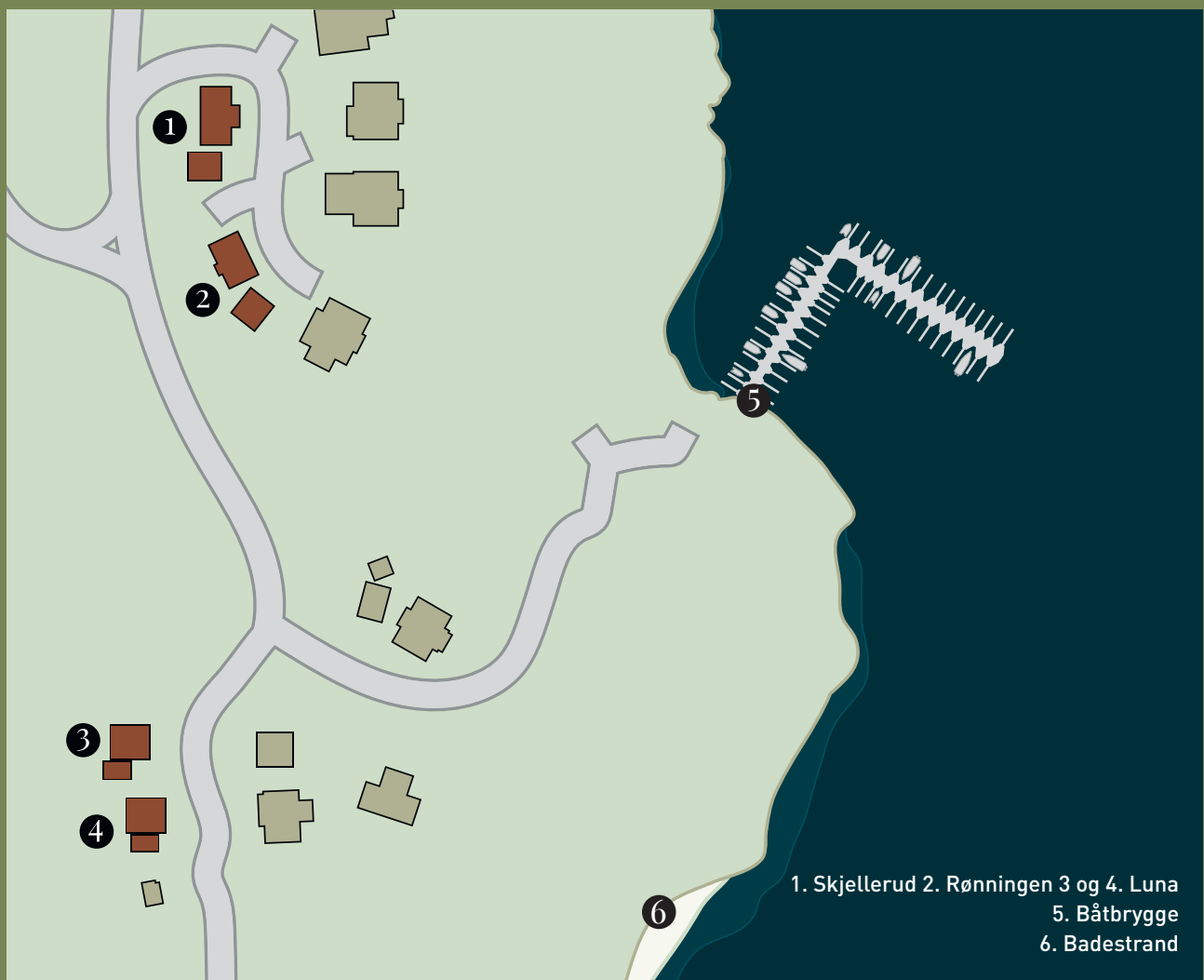

Tvedestrand - et sommerparadis

Mellom Arendal og Risør finner du sørlandsperlen og sommerparadiset Tvedestrand. Den idylliske havnebyen byr på unike nisjebutikker og sjarmerende spisesteder som bogner av lokale råvarer. Ved å rusle nedover de brosteinsbelagte gatene, tett mellom skakke, hvitmalte trehus, vil den beroligende sørlandstemningen bre seg over deg, samtidig som lokalskattene stadig overrasker rundt neste hjørne.

Kanskje vil du kjenne den vidunderlige lukten av nystekt Bastebrød bakt på god, gammeldags håndverkstradisjon og få øye på et av Norges smaleste hus med navn «Strykejernet»? Det er ingen tvil om at de lokale spisestedene leverer kortreist mat av ypperste kvalitet. Håndverksbakeriet Bonzo med sine berømte kanelnurrer, de himmelske fiskekakene fra Fiskespesialen, og Bondens valg med deres økologiske håndverkspølser av villsau er noen av godsakene du ikke vil gå glipp av.

Tvedestrand har blitt tildelt det sjarmerende navnet «bokbyen», og dette av god grunn. Som på en perlerad ligger det nær 20 antikke bokhandler med hele 350.000 bøker plassert nedover gatene mot havna. Disse kulturelle skattene vil ta deg med på en spennende reise tilbake i tid, side etter side. Tvedestrand er også barnas bokby, og har hver sommer flere arrangementer for de minste.

I skjærgårdsparadiset er det bare fantasien som setter grenser. Du kan nyte solen på et fredelig svaberg, eller ta ferge inn til de vakre, bilfrie øyene Lyngør og Sandøya med sine mange spisesteder. Tvedestrand er midt i blinken for både båtliv og badeferie, og har en av Norges største utendørs badepark hvor en virkelig kan få plasket fra seg. Det er også fantastiske muligheter for å spille golf ettersom en av Norges flotteste golfbaner finner sted i byen. Hvis du ønsker å lære mer om historien på Næs Jernverk, ligger museet her og regnes som et teknisk-industrielt kulturminne.



Helge Høifødt, CC BY-SA 4.0 -<<https://creativecommons.org/licenses/by-sa/4.0/>>, via Wikimedia Commons



Skjellerud



Utsikten 76, 4905 Tvedestrand



Det vil forekomme avvik mellom illustrasjon og leveranse

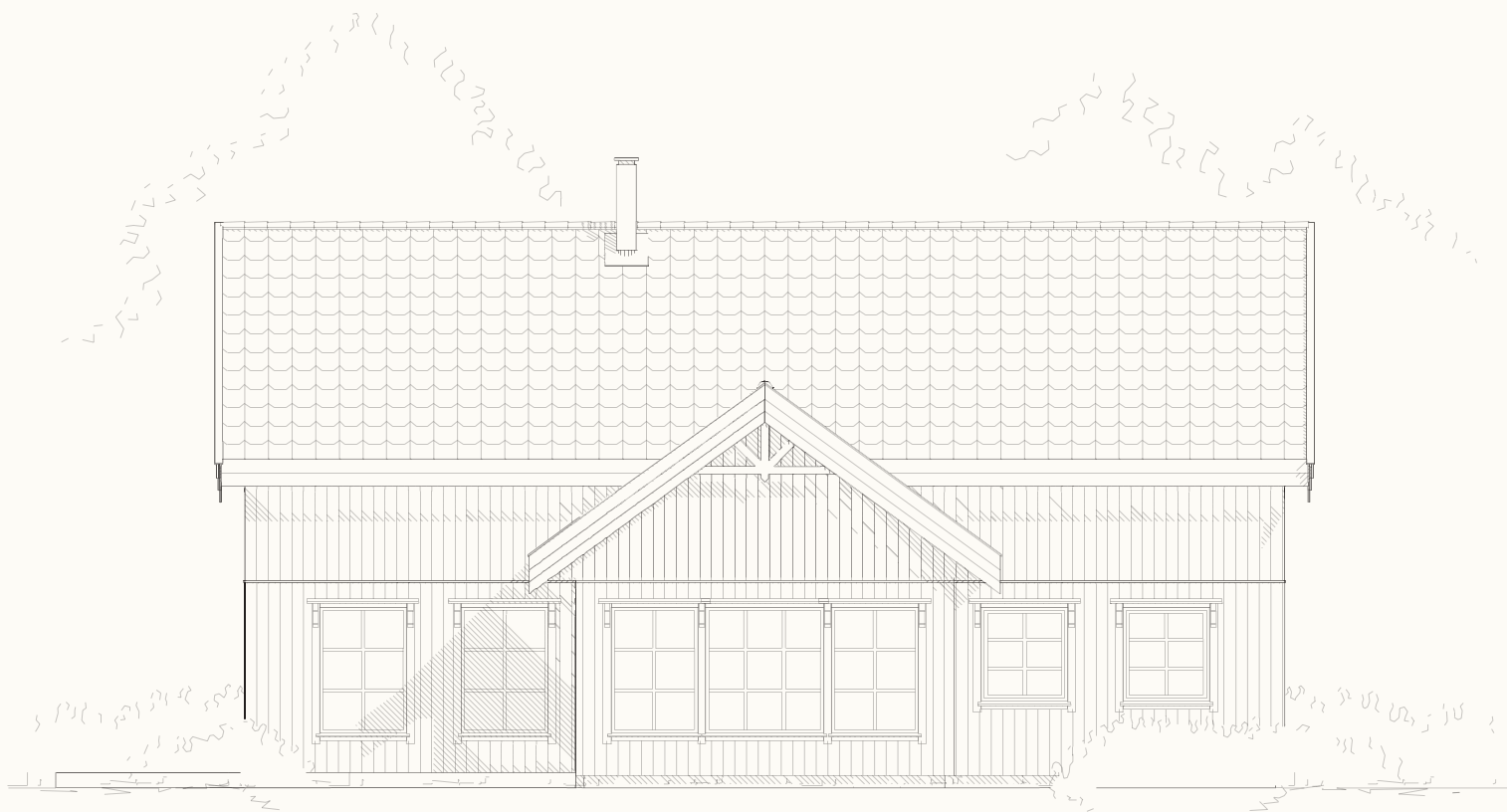

Info

Entre, innvendig bod,
åpen stue/kjøkken løsning,
loftsstue, 2 bad og 3 soverom.

Bruksareal (BRA):

166,2 m²

Bebygd areal (BYA):

107,4 m²

Garasje (BRA):

39,6 m²

P-rom:

156,9 m²

Ant. soverom:

3

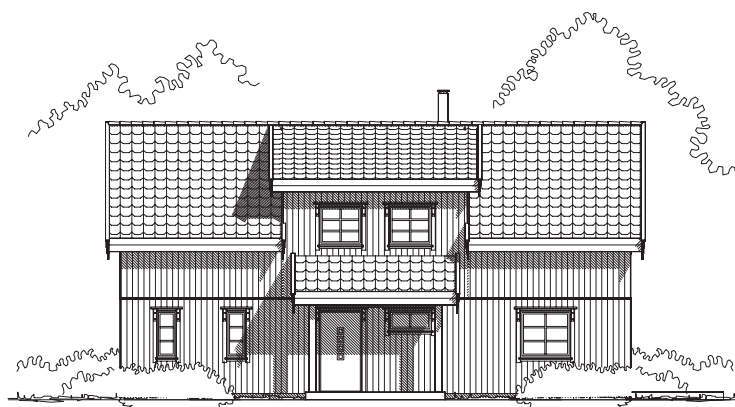

Fasade mot øst



Fasade mot sør

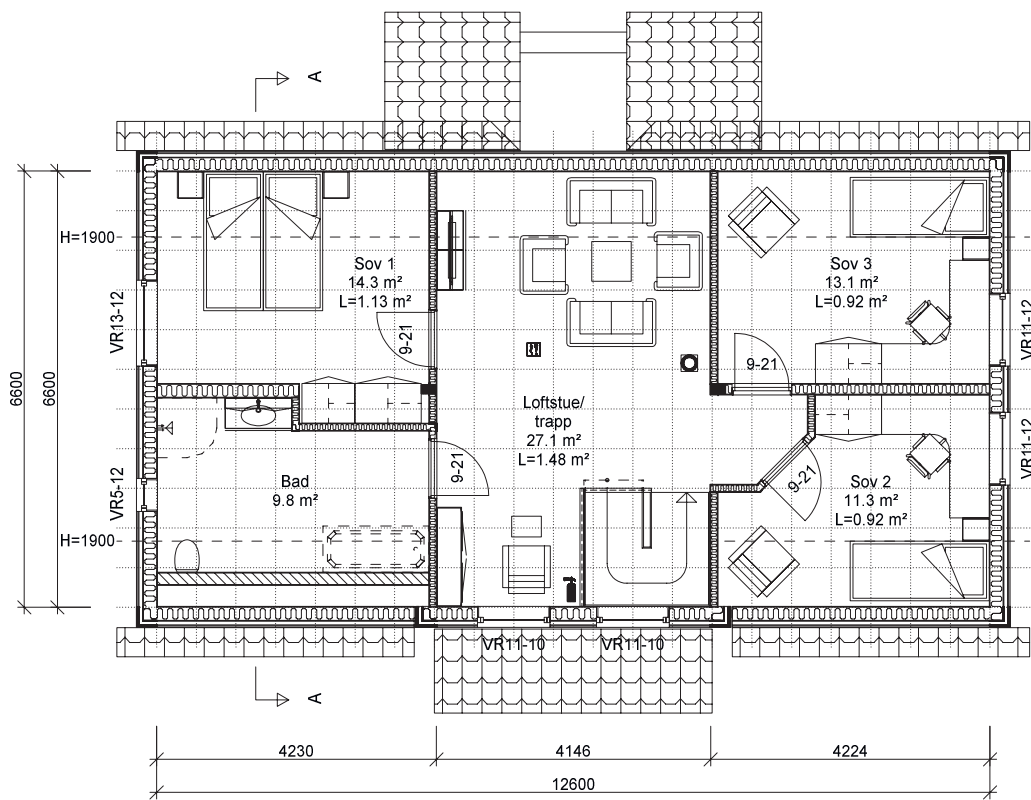
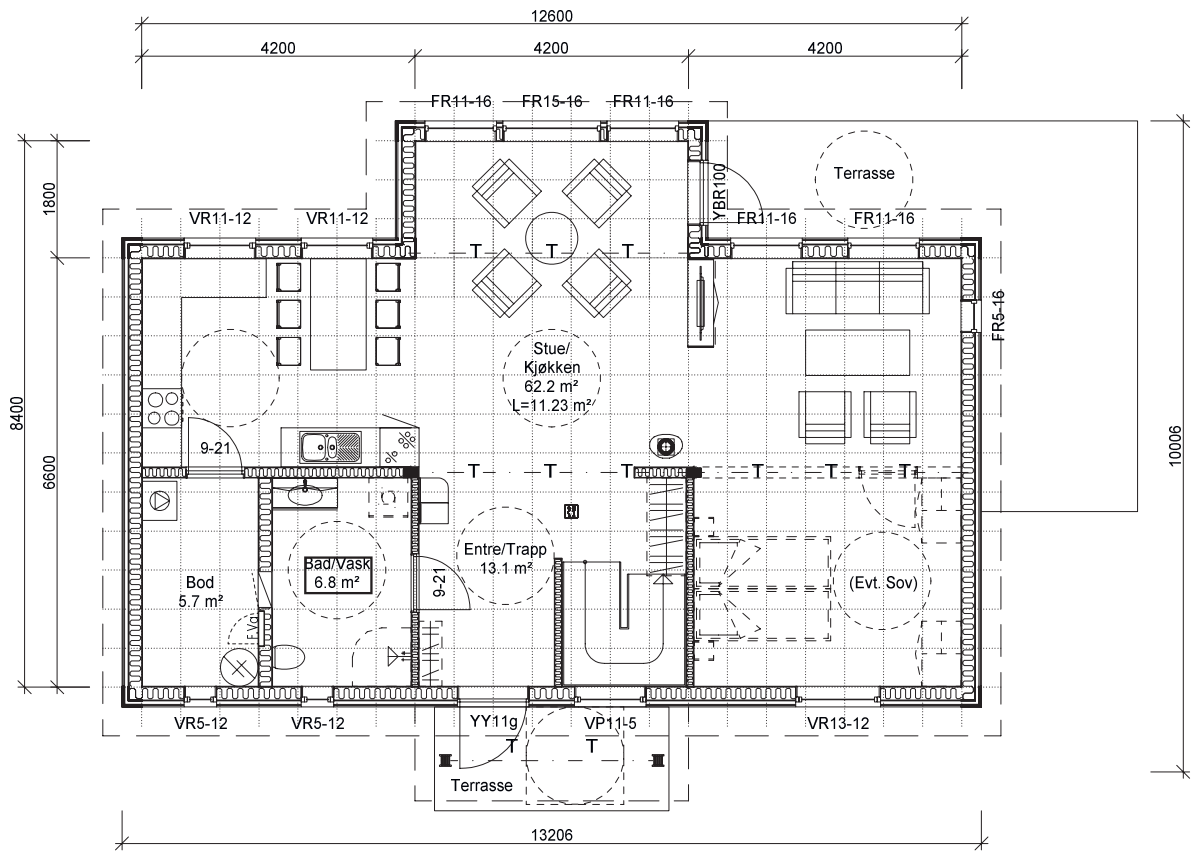

Om boligen

Skjellerud er en flott enebolig over to plan som dekker de fleste behov. 1. etasje består av en romslig entre, åpen kjøkken/stue løsning med god plass til hele storfamilien. Det er en stor bod i tilknytning kjøkken som kan fungere som oppbevaring eller som et spiskammer. Skulle behovet melde seg kan det, ved å sette opp en lettvegg, gjøres plass til et ekstra soverom i 1. etasje.

Når du beveger deg opp trappen til 2. etasje kommer du til en veldig praktisk loftstue. Her kan barna trekke seg tilbake å se på tv eller ha venner på besøk. Et stort bad, med plass til både badekar og dusj, samt 3 store soverom finner du også i 2. etasje.

Visning

Grunnmur og murerarbeid er allerede ferdiggjort. Du kan allerede nå reise ut til tomten for å ta en titt om dette er deres neste drømmehjem. Adressen til boligen er Utsikten 76 og er merket med skilt på tomten.

Garasje

Skulle husholdningen være avhengig av to biler følger det med en dobbelgarasje på 40 m².



Det vil forekomme avvik mellom illustrasjon og leveranse

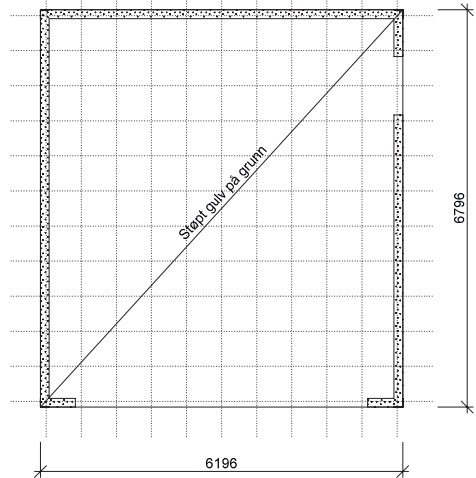
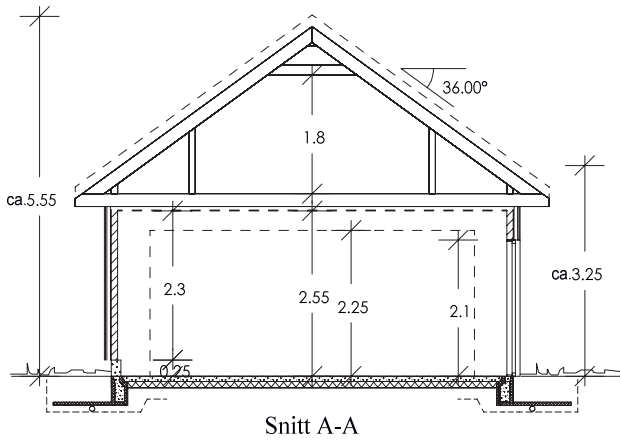
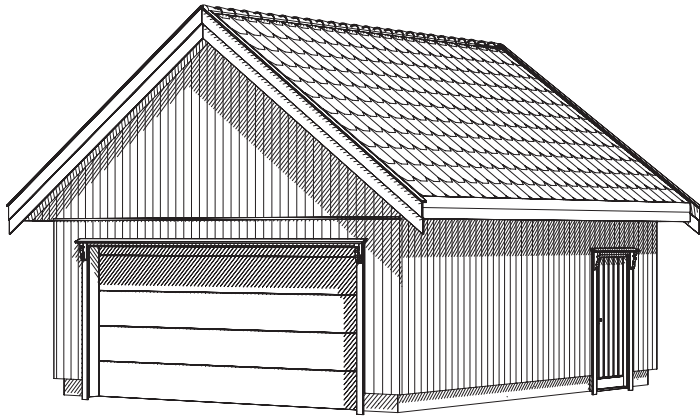

Rønningen



Utsikten 74, 4905 Tvedestrand



Det vil forekomme avvik mellom illustrasjon og leveranse



Info

Entre, innvendig bod,
åpen stue/kjøkken løsning,
loftsstue, 2 bad og 3 soverom.

Bruksareal (BRA):

149,3 m²

Bebygd areal (BYA):

90,6 m²

Garasje (BRA):

39,6 m²

P-rom:

139,9 m²

Ant. soverom:

3

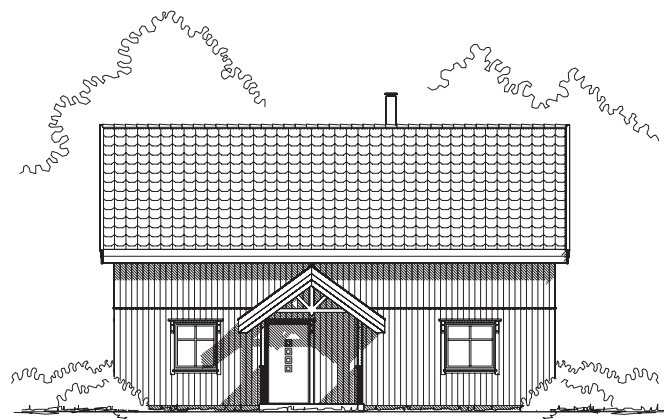

Fasade mot øst



Fasade mot sør

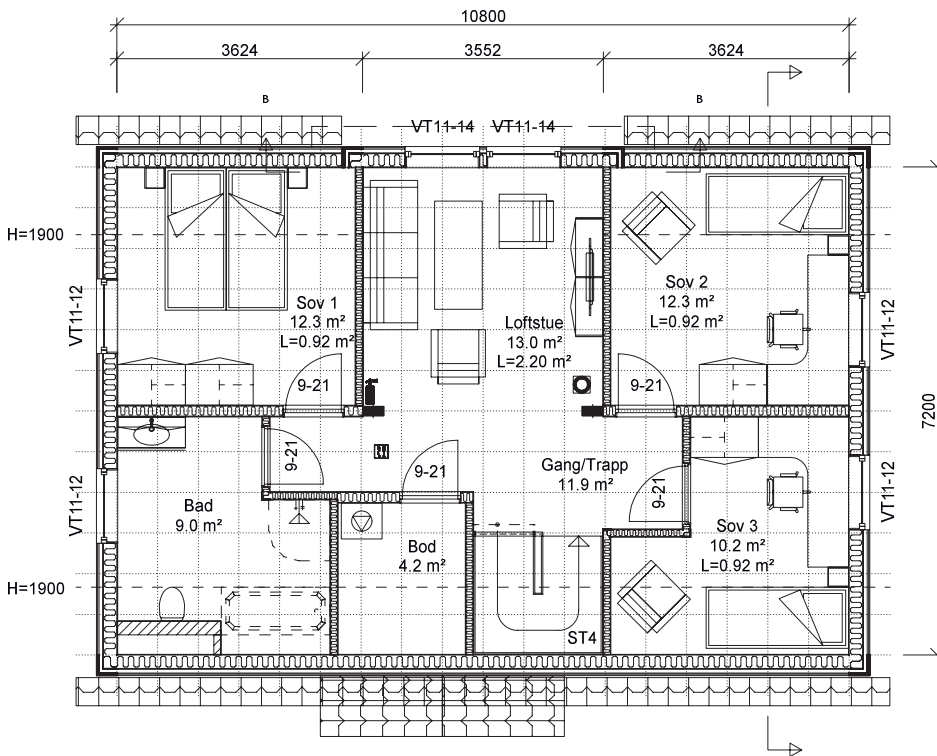
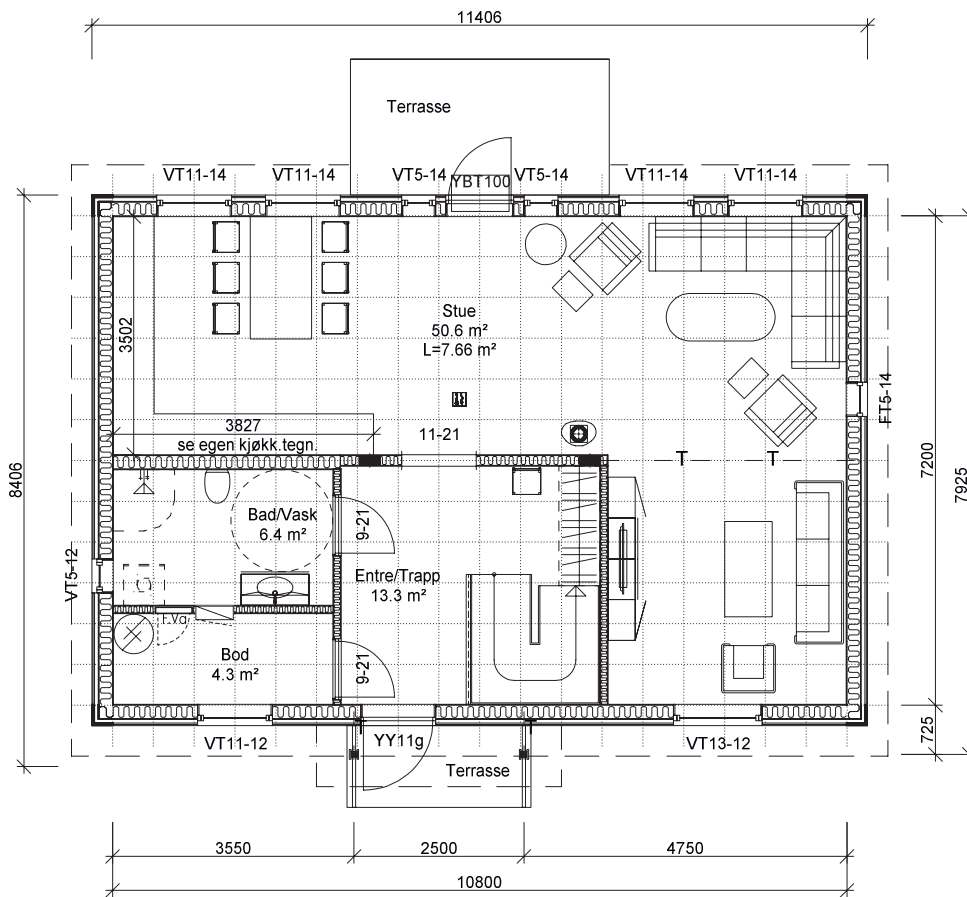

Om boligen

Fra det overbygde inngangspartiet kommer du inn i en romslig hall hvor du umiddelbart finner en innendørs sportsbod for praktisk lagring og et bad/vaskerom. Den åpne kjøkkenløsningen i den ene enden gir stuen flere fine vinkler som man kan innrede flere sosiale sittegrupper.

2. etasje består av en loftstue, 3 soverom og et stort bad med plass til badekar. Dette er et funksjonelt og hyggelig hus perfekt for barnefamilier.

Visning

Grunnmur og murerarbeid er allerede ferdiggjort. Du kan allerede nå reise ut til tomten for å ta en titt om dette er deres neste drømmehjem. Adressen til boligen er Utsikten 76 og er merket med skilt på tomten.

Garasje

Skulle husholdningen være avhengig av to biler følger det med en dobbelgarasje på 40 m².



Det vil forekomme avvik mellom illustrasjon og leveranse

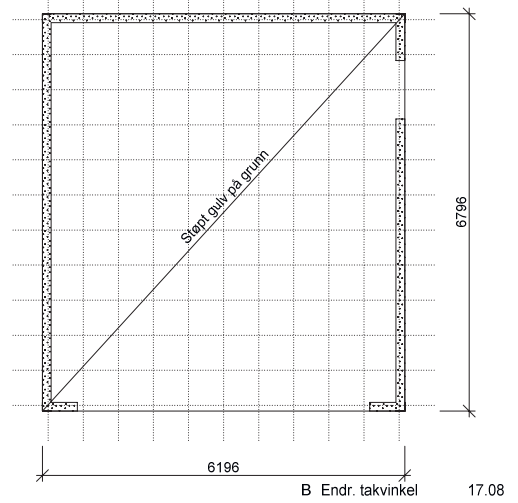
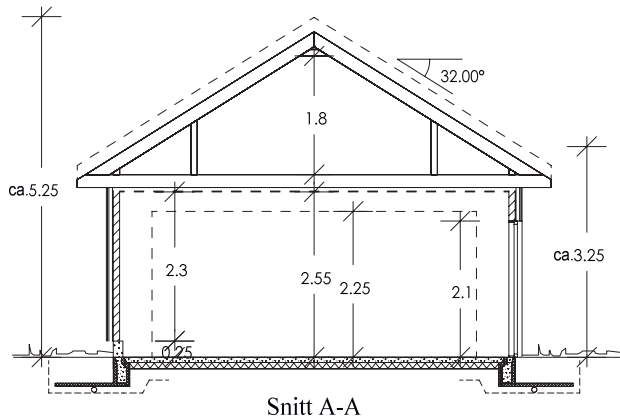
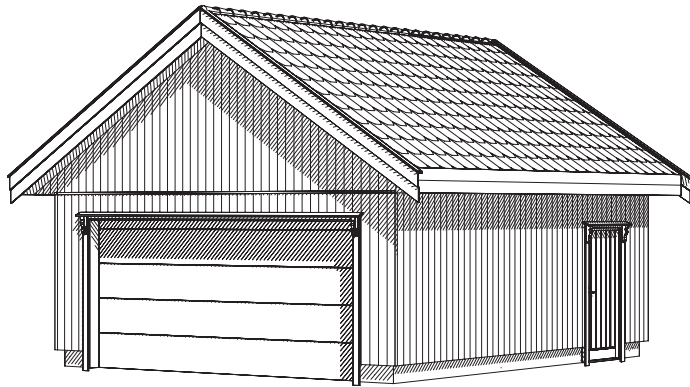

Luna



Utsikten 63 A og B, 4900 Tvedestrand



Det vil forekomme avvik mellom illustrasjon og leveranse

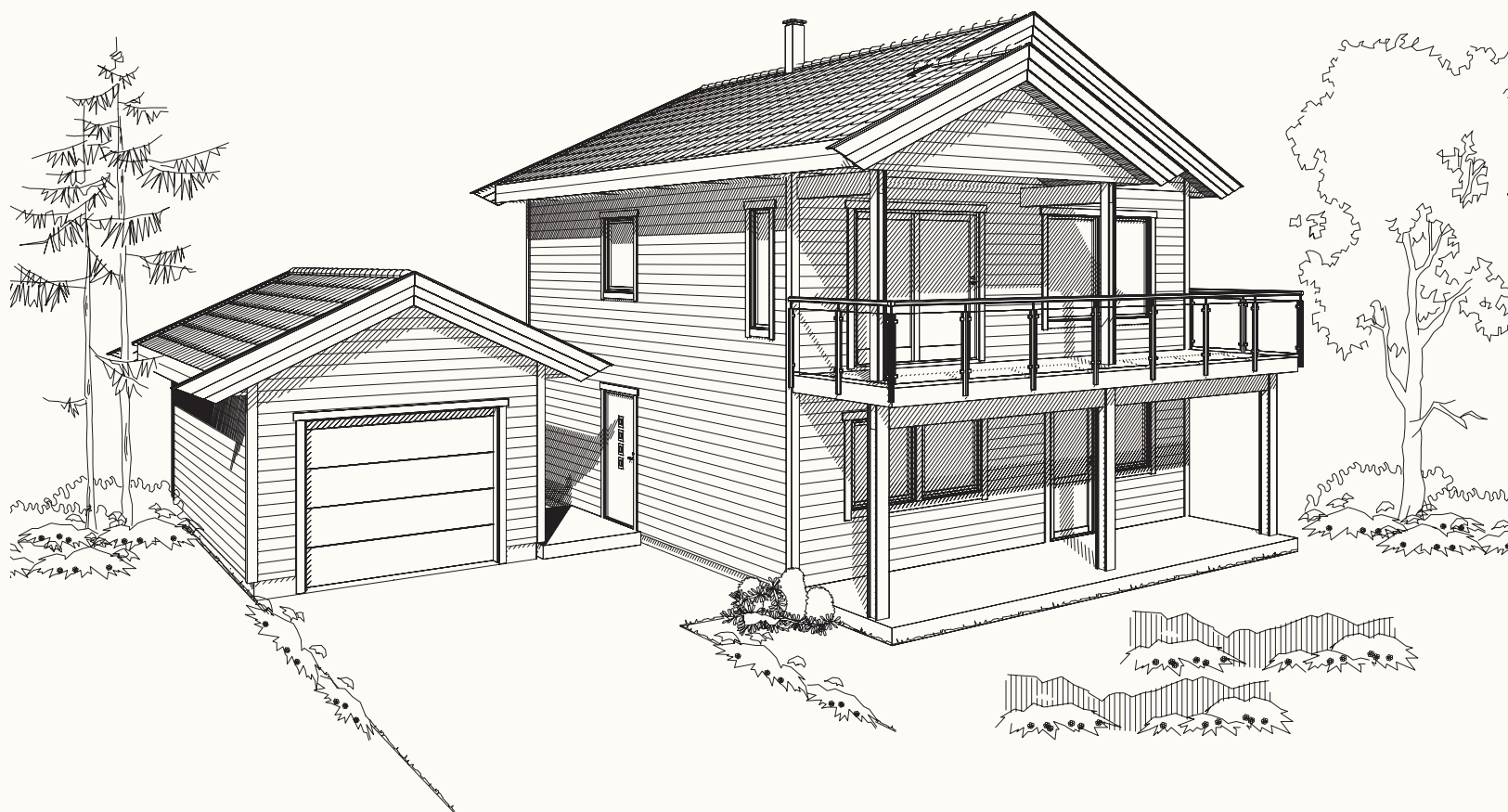

Info

Entre, innvendig bod, åpen stue/kjøkken løsning, 1 bad, WC, 2 soverom og balkong

Bruksareal (BRA):

120,2 m²

Bebygd areal (BYA):

110,1 m²

Garasje (BRA):

21,6 m²

P-rom:

115,8 m²

Ant. soverom:

2

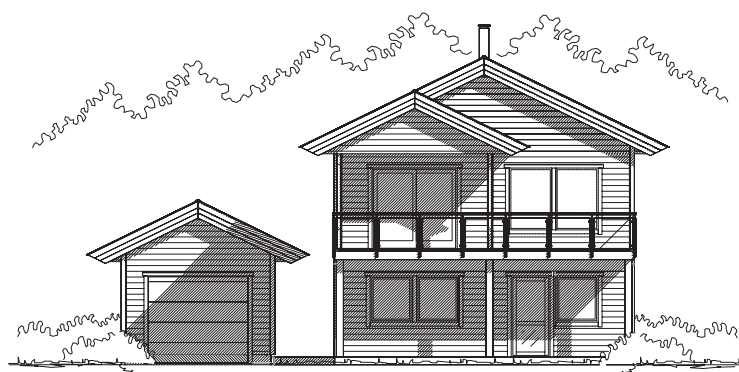

Fasade mot vest



Fasade mot nord

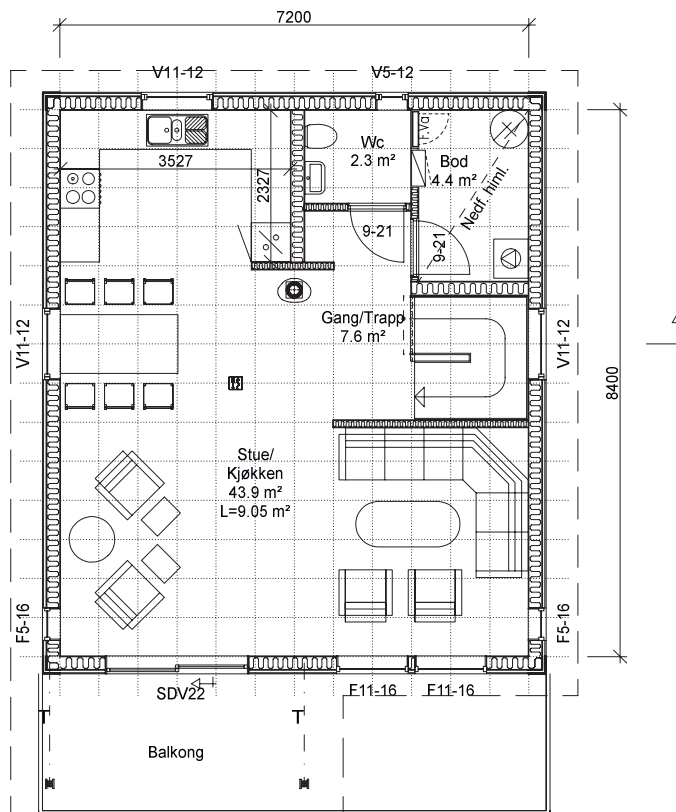
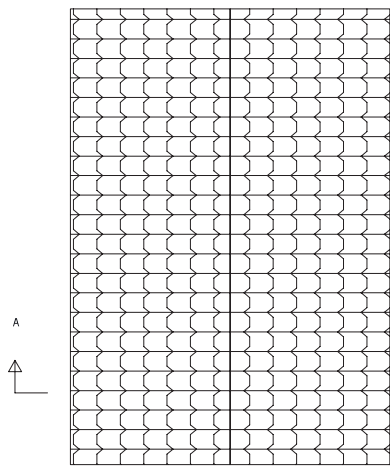
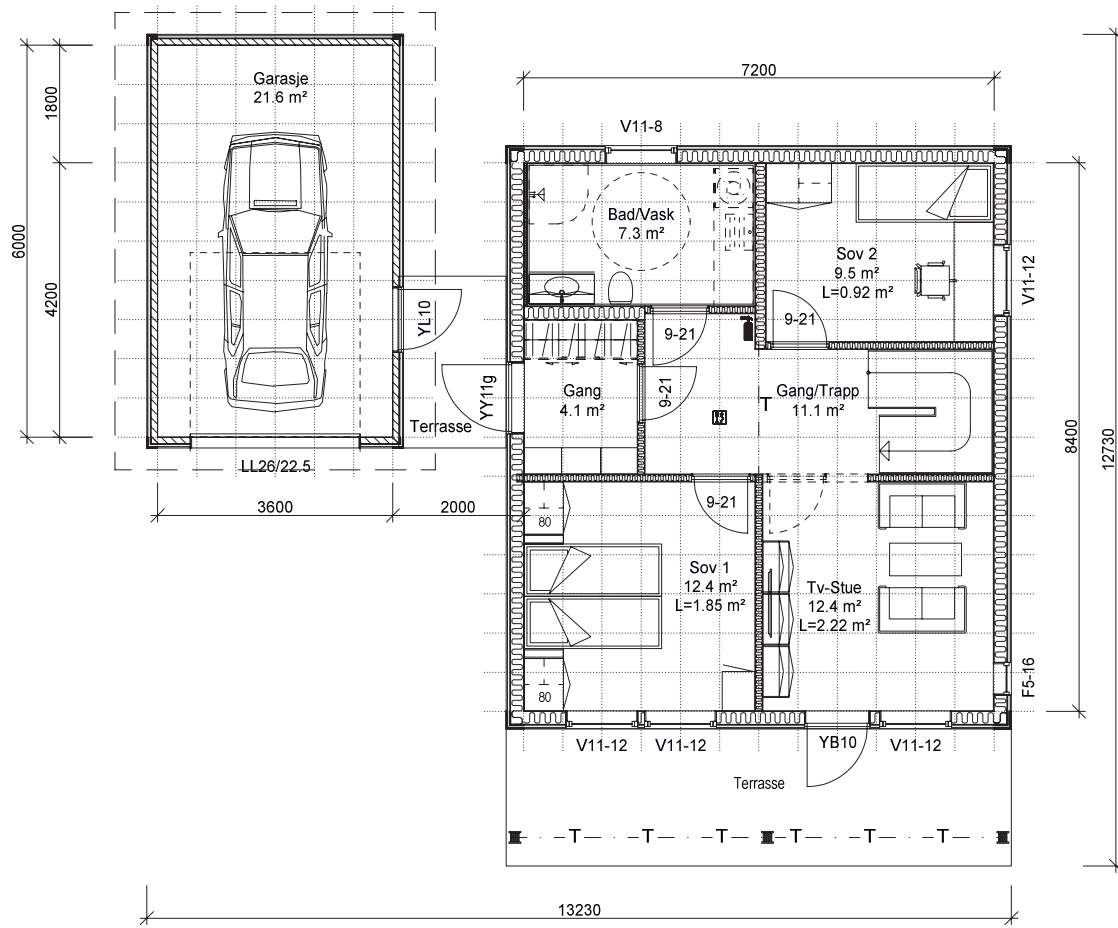

Om boligen

Luna er en veldig praktisk og funksjonell bolig. I 1. etasje finner du et stort bad, to romslige soverom og en tv-stue med utgang til terrasse. Skulle behovet melde seg kan det være praktisk å benytte tv-stuen som et soverom eller gjesterom.

Opp trappen til 2. etasje har du en åpen kjøkken/stue løsning, WC, bod samt utgang til en stor og innbydende balkong hvor du kan nyte svale sommerkvelder. Fra balkongen har du også utsikt mot sjøen.

Til boligen har du en tilhørende enkelgarasje med god plass til en personbil.

Visning

Grunnmur og murerarbeid er allerede ferdiggjort. Du kan allerede nå reise ut til tomten for å ta en titt om dette er deres neste drømmehjem. Adressen til boligen er Utsikten 63 A og B og er merket med skilt på tomten.



Det vil forekomme avvik mellom illustrasjon og leveranse

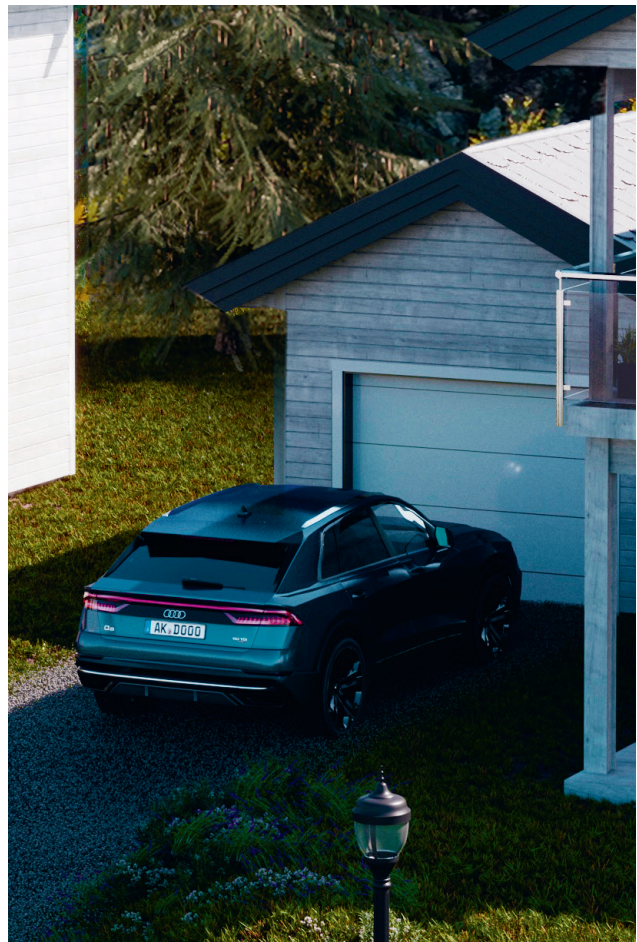

*For mer informasjon
ta kontakt:*



Hedalm Anebyhus
v/ Tore Reite Larsen // 91 31 01 65
tore.reite.larsen@hedalm-anebyhus.no

Forbehold om feil i prospektet